

Viega Industrie

Installationssysteme für Industrie- und Anlagenbau.



viega



Viega. Eine Idee besser!

Familientradition

Hinter dem Namen Viega steht ein Familienunternehmen, das seit jeher höchste Ansprüche stellt: an Produktqualität, Kundennähe, Liefertreue und Servicestärke. Also in erster Linie an sich selbst. Denn eines steht fest: Es braucht mehr als eine gute Idee, um eine internationale Erfolgsstory zu schreiben. Nicht von ungefähr sind Mut, Innovationsfreude und Leidenschaft jene Eigenschaften, die das Unternehmen seit 100 Jahren prägen.

Qualität und Service

Mit 16.000 Produkten bietet Viega eine branchenweit einzigartige Angebotsvielfalt – auch für den Bereich des Industrie- und Anlagenbaus. Dabei setzen nicht nur die Produkte mit herausragender Qualität und vorbildlicher Wirtschaftlichkeit Standards, auch in puncto Serviceleistungen rund um die Installation setzt Viega Maßstäbe. Jedes Projekt wird dabei individuell und kompetent betreut.

Mehr Sicherheit, weniger Stillstandszeiten

Um Ausfallzeiten in den Betrieben zu vermeiden, hält Viega alle Produkte permanent auf Lager und sie erreichen in nur 24 Stunden ihr Ziel. Die Viega Presstechnik gewährleistet dabei zuverlässig eine reibungslose Montage im laufenden Betrieb. Ein entscheidender Vorteil für mehr Effizienz und Wirtschaftlichkeit, zu dem auch die in dieser Broschüre vorgestellten Lösungen beitragen: hochwertige Rohrleitungssysteme für technische Gase, flüssige Medien und Sonderanwendungen. Getreu der Devise: Viega. Eine Idee besser!



Industrie-Installationen von Viega. Innovative Produkte mit dem Viega Plus.

Auf den ersten Blick bietet Viega für die Bereiche des industriellen Anlagenbaus eine Vielzahl hochmoderner Produkte. Auf den zweiten Blick steckt hinter jeder einzelnen Lösung zusätzlich eine Menge mehr. Das Viega Plus: Service, Beratung, Know-how und ausgereifte Systemlösungen.



Neue Sanpress Inox XL-Flansche

Die Flansche für Übergänge auf Industriearmaturen in Installationen z. B. mit flüssigen Medien sind an Stelle eines Gewindes mit Pressmuffe ausgestattet – zur sicheren und schnellen Verarbeitung.

Seite **12**



Sanpress XL-Verbinder mit Manometer-Anschluss

Das praktische und kompakte XL-T-Stück mit mehrfach reduziertem Abgang für Manometer-Anschluss. Geeignet für verschiedene Industriemedien wie z. B. Installationen, die auf technische Gase ausgelegt sind. Mit der kalten Presstechnik sicher und ohne Brandgefahr in Sekunden montiert.

Seite **8**

Sanpress Inox XL-Schiebemuffe

Das optimale Produkt für Reparaturen und Erweiterungen. Damit sich das Zusammenfügen einzelner Komponenten spürbar vereinfacht.

Seite **20**



Labs-freie Easytop-Systemarmaturen

Pure Qualität für Sondermedien: absolut reine, silikonfreie Bauteile z. B. für die hochsensiblen Lackierprozesse der Automobilindustrie.

Seite **18**

Pressverbindungssystem Prestabo

Mit Prestabo bietet Ihnen Viega von Dimensionen 12 bis 108 mm ein wirtschaftliches System für z. B. Sonderanwendungen wie Fernwärmeübergabestationen oder Heizungsanlagen.

Seite **16**

Viega Service von Beratung bis Logistik: Kompetenz und Lösungen, die den Unterschied machen.



Ständige Qualitätskontrollen geben Sicherheit

Nur qualitativ hochwertige Produkte garantieren in der Industrie Betriebs-sicherheit und gewährleisten möglichst seltene Stillstandszeiten durch Repara-turen. Viega unterzieht darum alle Bauteile strengsten Qualitätstests, bei denen Belastbarkeit und Langlebigkeit unter praxisnahen Bedingungen geprüft werden. Denn Qualität beginnt bereits in der Entwicklungsphase.

Immer für Sie da: der Viega Service

Viega lässt sich nicht nur an der hohen Qualität seiner Produkte, sondern auch an seinem umfassenden Servicekon-zept messen. Jedes Projekt wird darum von Viega Anwendungsspezialisten vor Ort individuell betreut. Klare Werkstoff-empfehlungen, aufwändige Labortests, Schulungen und die kompetente Tech-nische Beratung z.B. runden das Ange-bot ab. So zeigt sich, dass für Viega „Service“ mehr als ein Wort ist.

Auszug aus der Werkstoffempfehlung

Bitte halten Sie grundsätzlich vor Materialentscheidung Rücksprache mit unserem Werk in Attendorf.

Anwendungsgebiet	Profipress (Kupfer/Rotguss)	Profipress G (Kupfer/Rotguss)	Sanpress Inox (Edelstahl)	Sanpress Inox LF (Edelstahl)	Sanpress Inox G (Edelstahl)	Sanpress (Rotguss)	Sanpress LF (Rotguss)	Prestabo (Stahl)	
Technische Gase									
Druckluft	x	x	x	x	x	x	x	x	
Biogas					x				
Sauerstoff	x	x	x	x	x	x	x		
Stickstoff	x	x	x	x	x	x	x	x	
Edelgase Argon, Korgon usw.	x	x	x	x	x	x	x		
Acetylen			x		x				
Erdgas		x			x				
Flüssiggas		x			x				
Flüssige Medien									
Heizöl		x			x				
Dieselmotoren		x			x				
Kühlkreisläufe	x	x	x	x	x	x	x	x	
Sprinkleranlagen	x		x						
Brandschutz	x		x	x		x	x		
Trinkwasser	x		x	x		x	x		
Prozesswasser	x		x		x	x	x		
Sonderanwendungen									
Labs-freie Verbinder				x			x		
Schiffbau	x		x			x			
Heizen und Kühlen									
Kühlleitungen	x		x	x		x	x	x	



	Seapress (CuNiFe)	Sanfix Fosta (Rotguss/Pe-Xc)	Geopress (Rotguss)
	X	X	X
	X	X	X
	X	X	X
		X	X
		X	X
	X	X	
	X	X	X

Geprüfte Sicherheit

Jeder Industriezweig ist dazu verpflichtet, geltende Normen zu berücksichtigen. Für Viega ist es darum selbstverständlich, dass auch alle Produkte des umfangreichen Sortiments den geltenden Vorschriften mehr als genügen. Ganz gleich, ob in der Automobilindustrie, im Schiffbau oder in Chemiebetrieben – Viega erfüllt stets geltende nationale und internationale Anforderungen.

Viega Labore ermitteln den richtigen Werkstoff

Bei Auswahl und Installation der geeigneten Werkstoffe, Materialien, Dimensionen und Systeme überlässt Viega nichts dem Zufall: Eigene Labore erarbeiten individuelle Kunden-Empfehlungen – unter Einbeziehung relevanter Betriebsbedingungen wie z.B. Druck, Temperatur und Konzentration der Medien. Zusätzlich unterstützt Sie die Technische Beratung unter Telefon 0180-3 61 60 62* oder service-technik@viega.de.

Durchgängige Presstechnik (1)

Grundlage des Viega Qualitätsversprechens ist die patentierte Presstechnik mit den universell einsetzbaren Presswerkzeugen Pressgun 4B (Akkubetrieb) und Pressgun 4E (Netzbetrieb). Sie machen zeitintensives und risikoreiches Schweißen bzw. Löten überflüssig. Die kalte Viega Presstechnik ist sicherer, schneller, effizienter und im Ergebnis langlebiger als herkömmliche Verarbeitungsmethoden. Selbst XL-Dimensionen lassen sich sekundenschnell verpressen und sind danach längskraftschlüssig und dauerhaft dicht. Mit der DVGW-zertifizierten SC-Contur bietet Viega für alle Presssysteme einen einzigartigen Sicherheitsfaktor, der auch im Industrie- und Anlagenbau für sichtbare Prüfsicherheit sorgt.

16.000 Produkte auf Lager, in 24 Stunden verfügbar

Im produzierenden Gewerbe kann sich niemand lange Ausfallzeiten leisten. Viega gewährleistet seinen Partnern, dass jedes der insgesamt 16.000 Produkte innerhalb eines Tages pünktlich vorliegt. Selbst Speziallösungen sind bei Viega ständig auf Lager und können just in time geliefert werden.

*0,09 €/Min. aus dem deutschen Festnetz
Mobilfunk max. 0,42 €/Min.
gültig ab März 2010

Viega Installationen für technische Gase. Reine Qualität für saubere Medien.

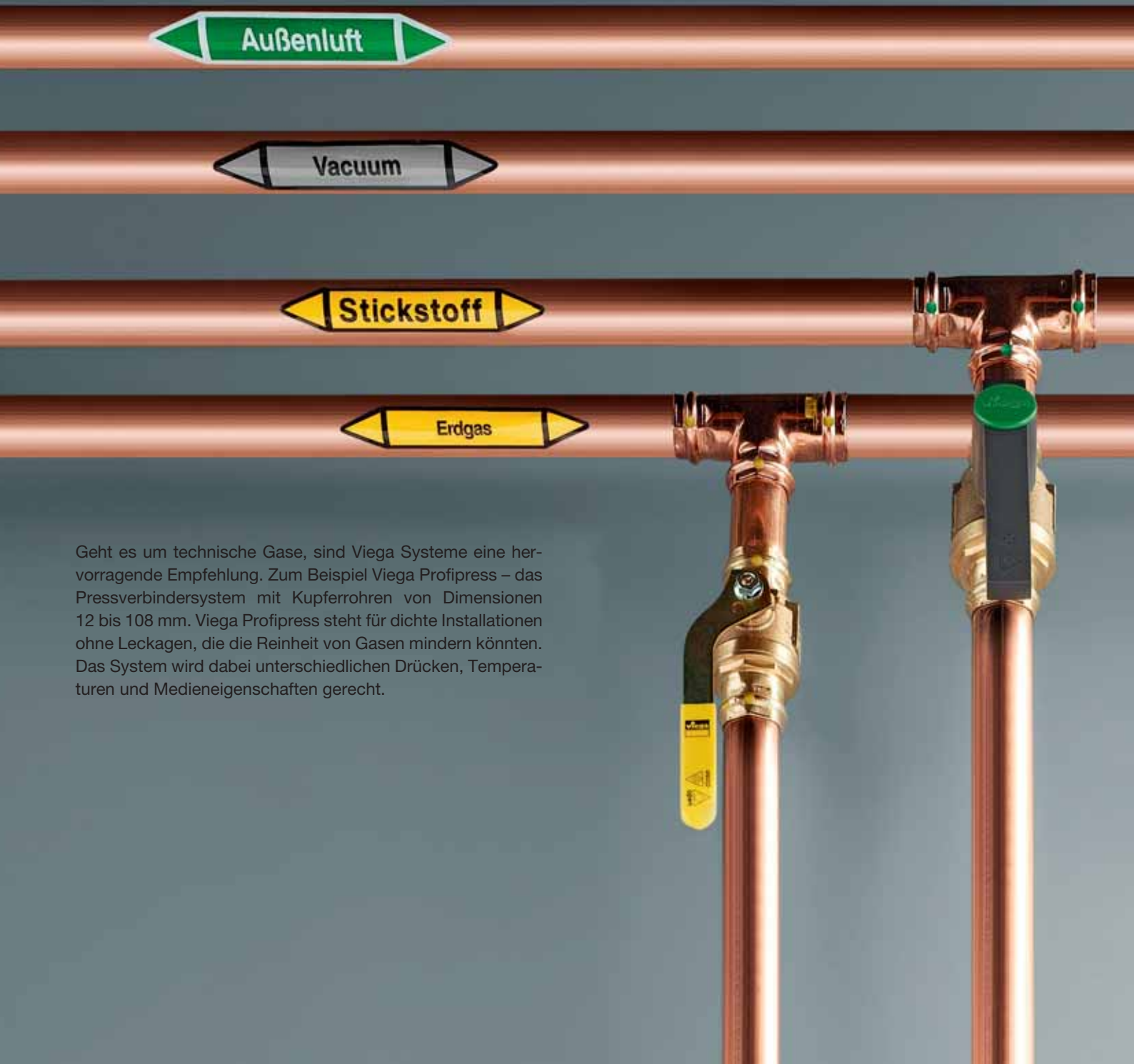

Geht es um technische Gase, sind Viega Systeme eine hervorragende Empfehlung. Zum Beispiel Viega Profipress – das Pressverbindersystem mit Kupferrohren von Dimensionen 12 bis 108 mm. Viega Profipress steht für dichte Installationen ohne Leckagen, die die Reinheit von Gasen mindern könnten. Das System wird dabei unterschiedlichen Drücken, Temperaturen und Medieneigenschaften gerecht.

Gas-Kugelhähne mit Presstechnik

Viega Profipress G-Gaskugelhähne nach DIN EN 331 verfügen mit dem direkten Pressanschluss und der SC-Contur über modernste Technik. Optional sind auch Kugelhähne mit Sanfix P-Anschluss erhältlich.

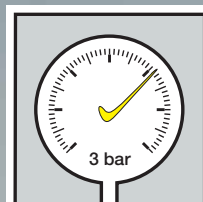
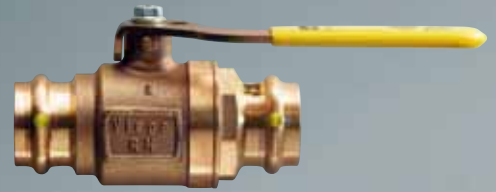

Neu: Die zentrale
Dichtheitsprüfung
mit SC-Contur.
Schnell und sicher!



Sicherheitsfaktor: Viega SC-Contur

Die SC-Contur bedeutet einen einzigartigen Sicherheitsvorteil. Dank ihr sind unverpresste Verbinder bei einer Dichtheitsprüfung durch deutlichen Druckabfall am Prüfmanometer sofort erkennbar. Hierbei kann die nasse Belastungsprüfung der Leitung bei 15 bar entfallen, wenn vorher eine trockene Dichtheits- und Belastungsprüfung gemäß Merkblatt ZVSHK durchgeführt wurde.

Erfahrung bringt Sicherheit. Beste Referenzen in Kupfer.



Hält hohem Druck stand

Das Herzstück eines Rohrverbinders ist sein Dichtelement. Nur hochwertige Elastomere, die exakt auf entsprechende Medien sowie Druck- und Temperaturbedingungen abgestimmt sind, können langfristig den einwandfreien Betrieb industrieller Installationen gewährleisten.

Qualität im Praxistest

Entsprechend den jeweiligen Einsatzbereichen und Medien können in die Verbinder der Systeme Profipress, Profipress G und Profipress S unterschiedliche Elastomere eingebracht werden: bis 110 °C beständige EPDM-sowie FKM-Dichtungen für höhere Temperaturbereiche. Verbinder mit

HNBR-Dichtelement sind zudem höher thermisch belastbar (HTB), um die hohen Schutzziele der TRGI für Gas-Installationen im häuslichen Bereich zu erfüllen. Sollten Sie einmal Fragen haben, stehen Ihnen unser Service-Team wie auch die Technische Beratung jederzeit kompetent zur Seite.

Mit Viega ist es möglich, für alle Gasarten ein identisches Rohrsystem zu installieren und somit die Lagerhaltung deutlich zu reduzieren.



Regattabahn:
Mit der Viega Presstechnik sind auch Erdgas-Installationen in XL-Dimensionen sekundenschnell und sicher verpresst.

Praxisbeispiel Anlagenbau (1)

Die Anforderungen im Industrie- und Anlagenbau sind hoch: Verlässliche Systeme, eine schnelle Montage und nicht zuletzt eine geringe Lagerlogistik sind ausschlaggebende Kriterien. Viega bietet Ihnen eine Vielzahl praxisnaher Lösungen. Sollen beispielsweise Lager- und Wartungsaufwand reduziert werden und müssen unterschiedliche Gasarten durch ein einheitliches Rohrsystem geführt werden, steht schnell das geeignete System fest: Viega Profipress G. Das hochwertige und vielseitige System ist ebenso wie das HNBR-Dichtelement seiner Verbinders für alle gängigen Gasarten einsetzbar, bietet unterschiedlichste Rohrdurchmesser und kann mit Hilfe der Viega Presstechnik schnell und sicher installiert werden. Die schnelle Montage gewährleistet, dass teure Stillstandszeiten vermieden werden.

Regattabahn, Duisburg (2)

Mit Sanpress Inox G entschieden sich die Verantwortlichen zur Erneuerung der Heizungsanlage auf der Regattabahn Duisburg ebenfalls für eine der vielseitigen Viega Systemlösungen. Der große Vorteil des Edelstahlsystems: In den Dimensionen 15 bis 108 mm kombiniert es höchste Werkstoffsicherheit mit den Vorzügen der kalten Viega Presstechnik. Vom Anschluss zweier großer Kessel an die Erdgasversorgung über den Einbau der elektrischen Trennstelle bis hin zur Montage der Gaszähleranlage konnten die nötigen Arbeiten mit Sanpress Inox G-Pressverbindern sehr schnell durchgeführt werden. Aufwändige Schweißarbeiten entfielen dabei komplett.

Hygienisch und technisch überzeugend. Viega Installationen für flüssige Medien.

Dort, wo Materialien und Technik höchster Beanspruchung ausgesetzt sind, haben sich Viega Systeme besonders bewährt. Mit dem Sanpress-Rohr 1.4521 bietet Ihnen Viega darüber hinaus als erster Hersteller ein nickelfreies Edelstahlrohr, das auch in XL-Dimensionen mit Wirtschaftlichkeit und Planungssicherheit im Industrie- und Anlagenbau glänzt. Mit dem Rohrsystem verfügen Sie über die gewohnte Viega Qualität mit einem vielfältigen und praxisnahen Sortiment an Verbindern.



Sanpress Inox-Flansche

Das praktische Bauteil zum Anschluss an Industriearmaturen ist von Dimensionen 15 bis 108 mm erhältlich.

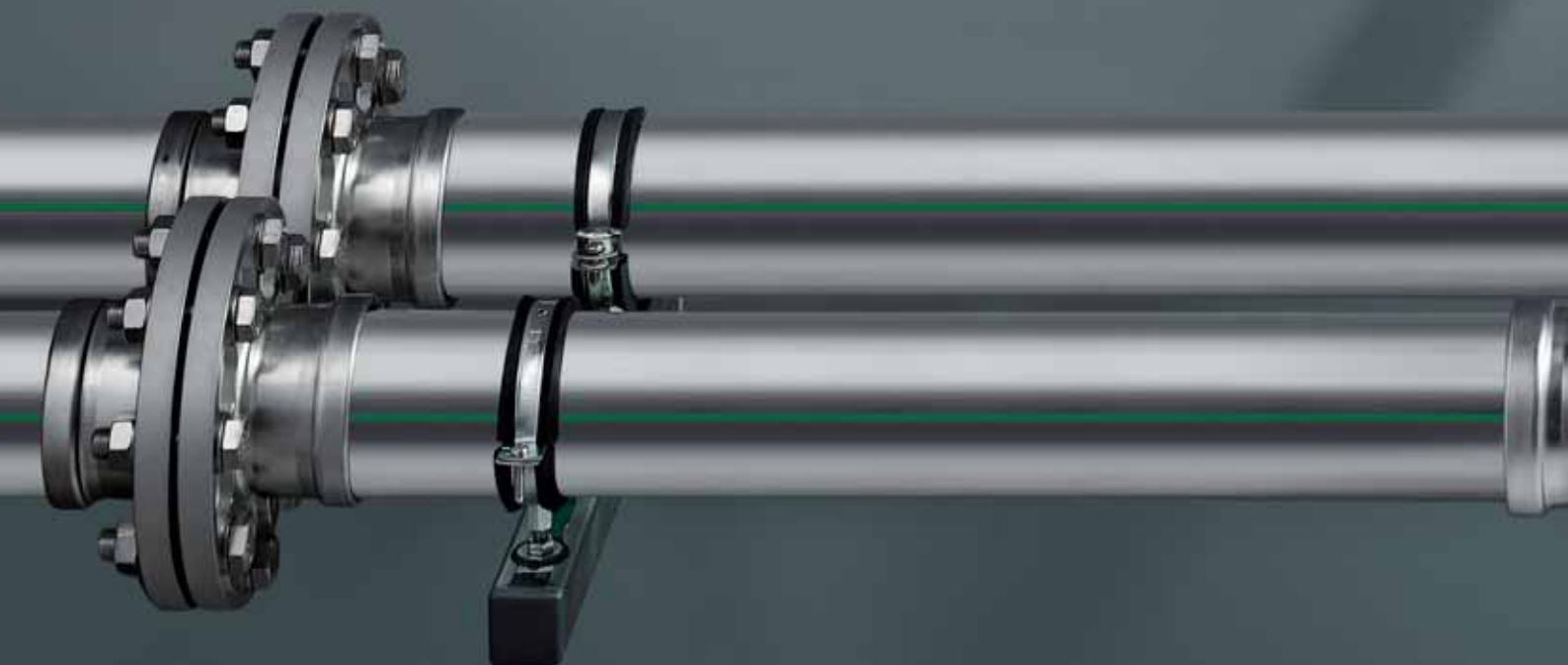

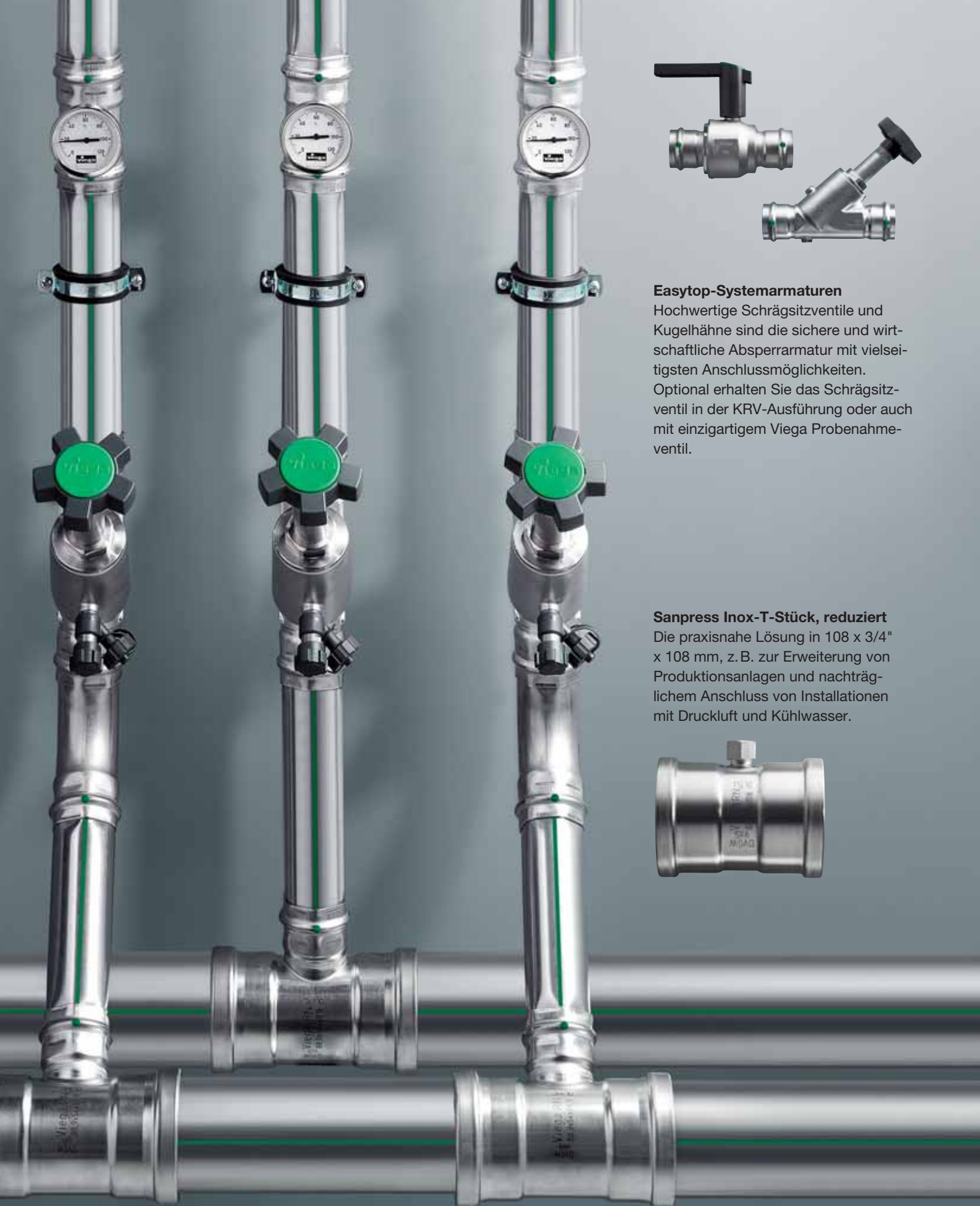

Easytop-Systemarmaturen

Hochwertige Schrägsitzventile und Kugelhähne sind die sichere und wirtschaftliche Absperrarmatur mit vielseitigsten Anschlussmöglichkeiten. Optional erhalten Sie das Schrägsitzventil in der KRV-Ausführung oder auch mit einzigartigem Viega Probenahmeventil.

Sanpress Inox-T-Stück, reduziert

Die praxisnahe Lösung in 108 x 3/4" x 108 mm, z. B. zur Erweiterung von Produktionsanlagen und nachträglichem Anschluss von Installationen mit Druckluft und Kühlwasser.



**Qualität unter Hochdruck:
praxisnahe Lösungen für jede Situation.**

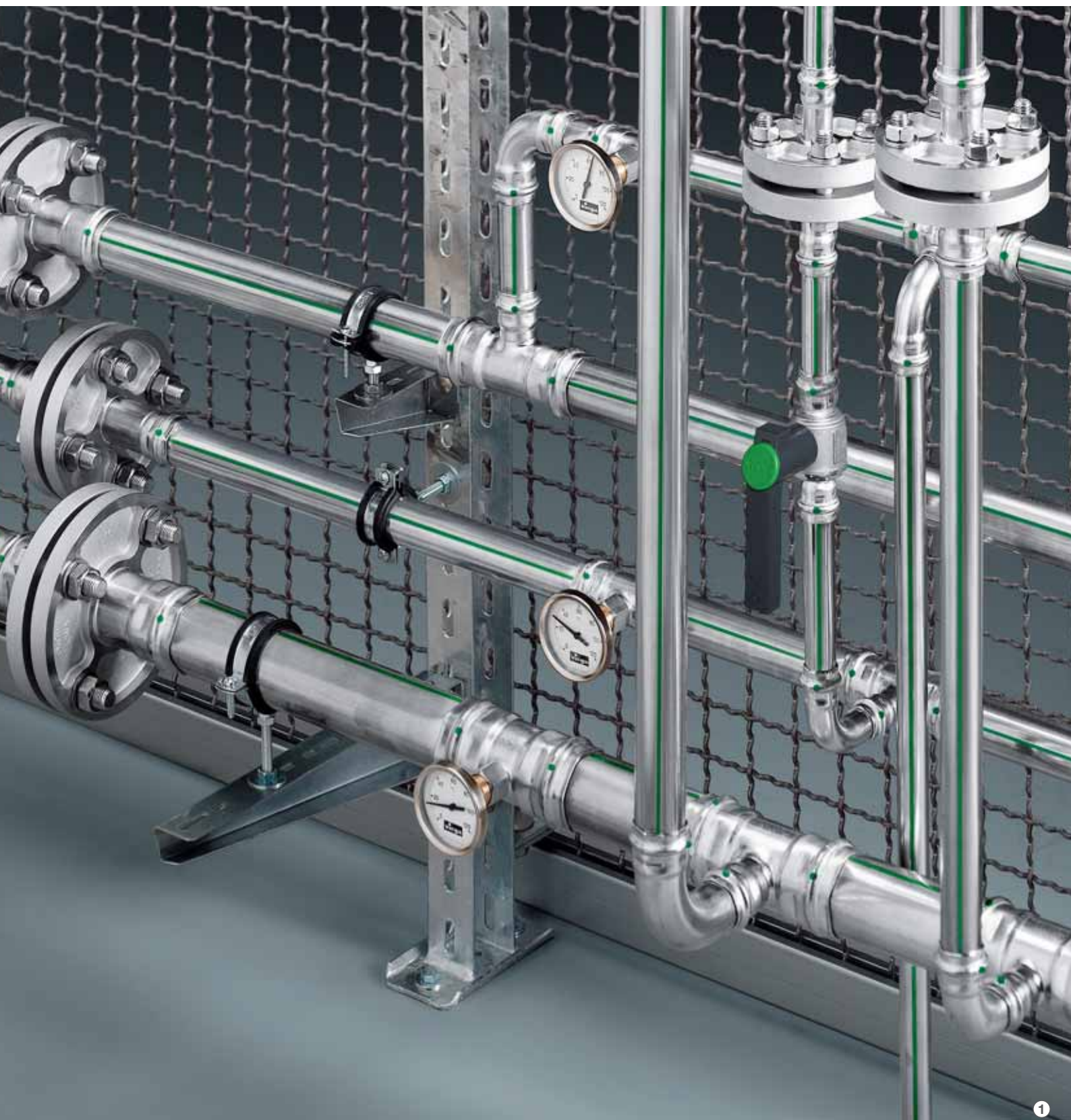



Wasser ist nicht gleich Wasser

Teil- oder vollentsalzt, enthärtet oder nachbehandelt, für chemische, verfahrenstechnische oder andere Prozesse aufbereitet – im Industrie- und Anlagenbau kommen verschiedenste Wasserqualitäten zum Einsatz. Doch so unterschiedlich die Medien auch sind, das Edelstahlsystem Viega Sanpress Inox bietet Ihnen immer eine geeignete Lösung.

Für höchste Hygieneanforderungen

Sanpress Inox hält nicht nur aggressiven und abrasiven Flüssigkeiten stand, es ist DVGW-zertifiziert und prädestiniert für den Einsatz des sensiblen Mediums Trinkwasser. Selbst unter verschärften Bedingungen, wenn gemäß der Trinkwasserverordnung § 11 desinfiziert wird.

Sanpress Rohr 1.4521 für den Anlagenbau (1)

Vielfältige Betriebszustände in industri-

ellen Anlagen erfordern eine sorgfältige Auswahl des Systems und der Dichtelemente, um in der Praxis höchste Betriebs- und Langzeitsicherheit zu gewährleisten. Als praxisnahes System bietet sich speziell das Sanpress Rohr 1.4521 an. Es ist besonders geeignet für den Transport von Sondermedien und stellt eine wirtschaftliche Alternative zu anderen Rohrwerkstoffen dar. Selbst für Spezialanwendungen umfasst das Sortiment dabei intelligente Lösungen mit Verbindern von Dimensionen 15 bis 108 mm, die wie alle Viega Bauteile jederzeit schnell verfügbar sind. Unser Service-Team berät und unterstützt Sie gerne bei der Auswahl der geeigneten Lösung.

Praxisbeispiel Wandhydrant (2)

Auch die Installation von Feuerlöscher-, Sprinkler- und Brandschutzanlagen kann mit Sanpress Inox mühelos erstellt werden. Der Wandhydrant hat einen direkten Anschluss an das Trinkwassernetz und

die Rohrleitungen sind fest verlegt und ständig mit Trinkwasser gefüllt. Durch kurze Anschlussleitungen wird dabei eine Stagnation des Trinkwassers vermieden. Zudem kann die Installation einfach und schnell mit der bewährten Viega Press-technik angeschlossen werden.

Wella, Ondal (3)

In den Produktionsanlagen der Firma Wella beweist Sanpress Inox das gesamte Spektrum seiner Möglichkeiten. Hier wurde das alte, aus zahlreichen Werkstoffen bestehende Rohrnetz komplett gegen die moderne Viega Edelstahllösung ausgetauscht. Entscheidende Gründe: Sanpress Inox wird sehr hohen Hygienevorschriften gerecht, eignet sich für unterschiedlichste Medien und lässt sich besonders schnell und sicher installieren. Dank der patentierten Viega Presstechnik konnte z. B. in der explosionsgefährdeten Haarspray-Produktion völlig ohne offene Flammen gearbeitet werden.

Viega Installationen für Sonderanwendungen. Dahinter verbirgt sich jede Menge Erfahrung.

Immer mehr Versorger und Anlagenbauer setzen Viega im Bereich der Fernwärme ein. Mit gutem Grund, denn die Stärken der bewährten Systeme liegen auf der Hand: Sie lassen sich schnell und risikofrei verarbeiten. Mit EPDM- oder FKM-Dichtelement sind die Übergänge an Fernwärmeübergabestationen mit hohen Temperaturen perfekt ausgerüstet, wie z.B. mit Prestabo, dem wirtschaftlichen System aus außen verzinktem Stahl. Die rote Kennzeichnung des Systems sagt Ihnen dabei sofort „Nicht für Trinkwasser einsetzbar“.

Prestabo-Flansch

Prestabo wurde für wirtschaftliche und sichere Installationen von Heizungsanlagen, geschlossenen Kühlkreisläufen und Druckluftanlagen entwickelt. Alle Systemkomponenten sind dabei präzise aufeinander abgestimmt. Bestes Beispiel der Prestabo-Flansch mit direktem Pressanschluss.

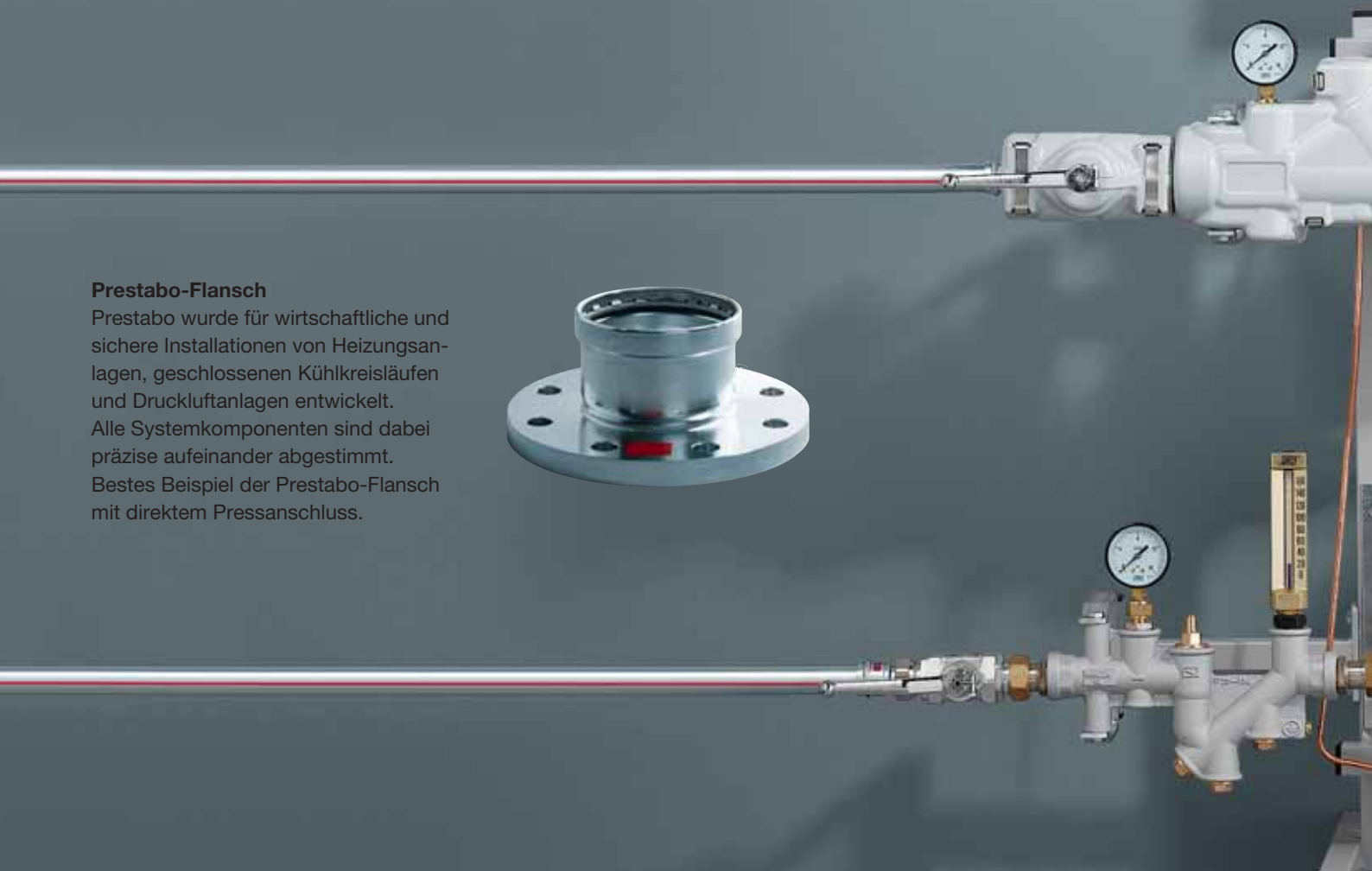



Easytop-Systemkugelhahn

Die Kugelhähne für den Einsatz in der Industrie-, Trinkwasser- und Heizungs-Installation komplettieren das umfangreiche Viega Angebot. Mit direktem Pressanschluss und SC-Contur – für eine schnelle Montage und sichtbare Prüfsicherheit. Die vielseitigen Easytop-Systemkugelhähne erhalten Sie auch in labs-freier Ausführung.



Vielseitiges Prestabo-T-Stück

Mit Prestabo bietet Ihnen Viega ein komplettes Pressverbindersystem. So erzielen Sie wirtschaftliche Installationen in Industrie- und Heizungsanlagen von Dimensionen 12 bis 108 mm.

Edelstahl, die perfekte Voraussetzung für labs-freie Installationen.



1

Spezialfall Automobilindustrie (1)

Bereits geringe Anteile lackbenetzungsstörender Substanzen (Labs) können die Lackierprozesse der Automobilindustrie negativ beeinflussen. Eine Lösung, die hier aktiv Schäden vorbeugt, sind Viega Produkte labs-frei – ein vollständiges Sortiment speziell gereinigter, labs-freier Bauteile, die Sie bereits an der Kennzeichnung mit dem blauen Punkt erkennen.

Die richtige Werkstoffempfehlung (2)

Wenn es um Spezialanwendungen für die Industrie geht, besitzt Viega eine ausgezeichnete Kompetenz. In enger Kooperation mit Ihnen entwickeln wir darüber hinaus maßgeschneiderte Lösungen für individuelle Anforderungen.

Ermittlung geeigneter Werkstoffe und ständige Qualitätsprüfungen.



Praxisbeispiel: Blockheizkraftwerk (3)

Wer auf modernste Energietechnik setzt, findet in Viega den richtigen Partner, um seine individuellen Projekte umzusetzen. Ein konkretes Beispiel: die komplett unabhängige Energieversorgung mit einem Blockheizkraftwerk, das mit Biodiesel und Palmöl betrieben wird. Da bei der wirtschaftlichen Wärme- und Stromerzeugung mit einem Blockheizkraftwerk (BHKW) die Investitionskosten eine entscheidende Rolle spielen, fiel die Wahl hier auf das wirtschaftliche System Prestabo aus außen verzinktem Stahl. Es wurde in den Dimensionen 18 bis 76 mm für die Kühlwasserleitung, die Begleitheizung, den Anschluss der Tankheizung, die Heizwasserführung zu dem Abgaswärmetauscher ebenso wie für die Hausanbindung installiert.

Audi Fertigungshalle, Neckarsulm (4)

Bei Audi werden modernste Autolacke eingesetzt. Sie sind wasserlöslich und damit umweltverträglich. Sie reagieren jedoch auf geringste Mengen Silikon, was den Anspruch an die Installationsmaterialien erhöht. Die Medienleitungen und Armaturen müssen daher komplett frei von lackbenetzungsstörenden Substanzen (Labs) sein. So wie die labs-freien Presssysteme von Viega. Audi installierte in seinem Werk über 20 km Sanpress-Rohr mit 50.000 labs-freien Rotguss-Verbindern. Alles komplett silikofrei. Denn bei Viega werden labs-freie Verbinder einschließlich der Dichtelemente erst intensiv gereinigt und dann einzeln verpackt. So sind sie bis zur Verarbeitung bei Ihnen sicher vor lackbenetzungsstörenden Substanzen wie Silikon-Rückständen geschützt.

Auch bei Reparaturen und Erweiterungen gilt: Sicherheit plus Wirtschaftlichkeit.

Gerade bei Reparaturen und Erweiterungen bietet Ihnen Viega eine Vielzahl praktischer Bauteile. Einmal mehr zeigt sich dabei die Überlegenheit der kalten Viega Presstechnik. Alle Arbeiten können ohne Brandgefahr durchgeführt werden, so dass die Einbindung der Betriebsfeuerwehr ebenso überflüssig ist wie eine E-Schweißausbildung. Da eine einzelne Verpressung nur Sekunden dauert, gehören lange Stillstandszeiten mit der Presstechnik der Vergangenheit an.

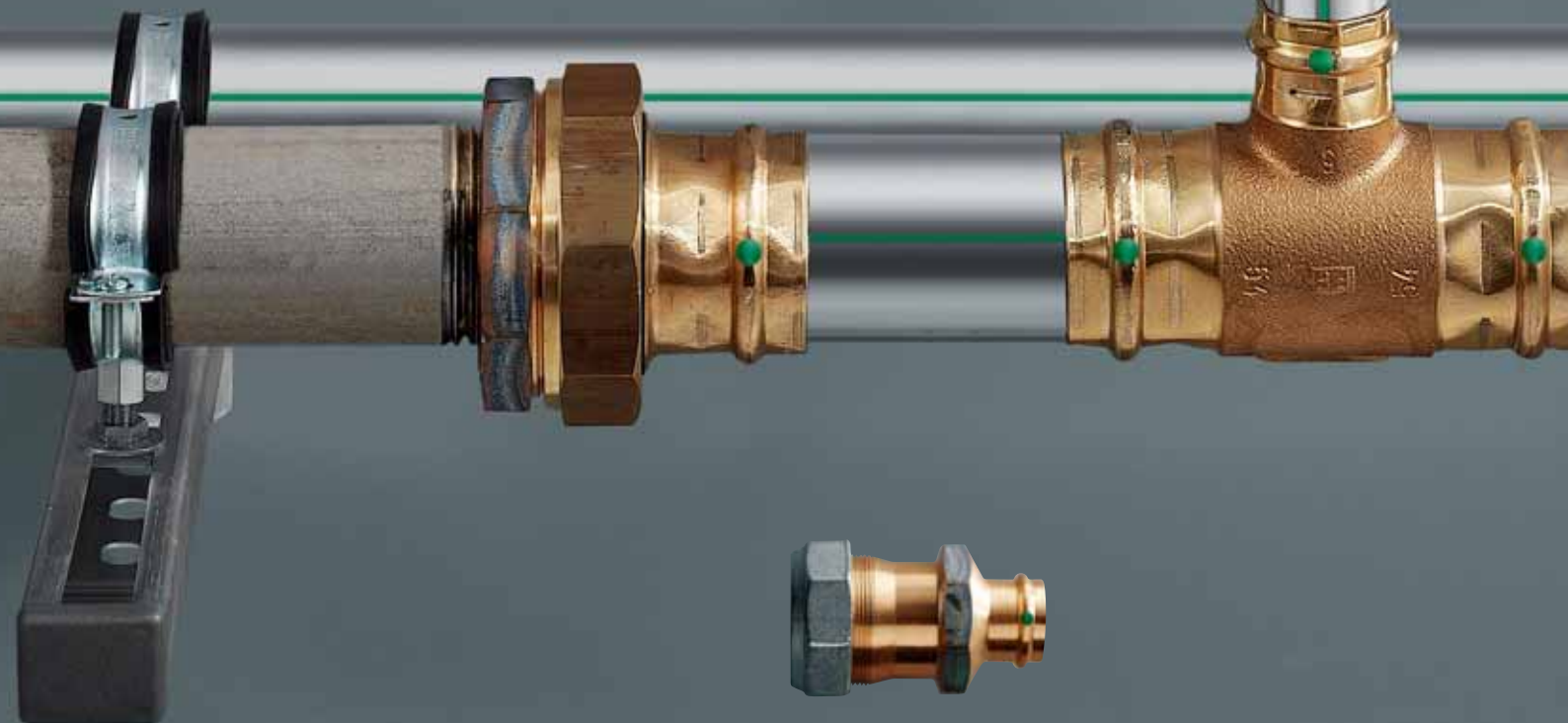

Sanpress-Übergangsstück mit SC-Contur

Das Sanpress-Übergangsstück stellt einen praktischen Übergang von einem verzinkten Stahlrohr auf die Viega Pressverbindungssysteme her. Ganz ohne Schweißen oder aufwändiges Gewindeschneiden.



Sanpress-Schiebemuffe

Mit der Sanpress-Schiebemuffe sind Reparaturen und Erweiterungen an bestehenden Systemen schnell erledigt. In den Dimensionen 12 bis 108 mm erhältlich, überbrückt sie dabei Zwischenräume von 58 bis 69 mm.



Sanpress-Flansch

Viega ist ganz auf die Industrie eingestellt. Darum sind Armaturen und Bauteile wie der Sanpress-Flansch jederzeit in Dimensionen von 28 bis 108 mm verfügbar.

Die Viega Presstechnik.
Alles eine Frage von Sekunden.



Sekundenschnelle Presstechnik mit Viega Presswerkzeugen. Zwangsverpressung und automatischer Rücklauf gewährleisten auch in XL-Dimensionen Sicherheit.



Viega Pressguns

Zeit ist Geld. Darum kommt es in der Industrie in besonderem Maße darauf an, dass Arbeiten schnell, sicher und ohne große Behinderungen des Produktionsablaufs erfolgen. Die Viega Presswerkzeuge Pressgun 4B, Pressgun 4E und Pressgun Picco sind deshalb auf maximale Effizienz ausgelegt. Sie können ein hervorragendes Preis-Leistungs-Verhältnis vorweisen und sind so konstruiert, dass sichere Verpressungen nur eine Frage von Sekunden sind. Die Viega Pressgun Picco für Dimensionen bis 35 mm zeichnet sich zudem durch besonders kleine Bau-maße und das geringe Basisgewicht von 2,5 kg aus. Sie ist mit dem um 180° drehbaren Presskopf flexibel einsetzbar. Die Gelenkzugbacken der Pressguns garantieren maximale Flexibilität selbst im XL-Format – mit einer patentierten Gelenkfunktion in den Dimensionen 12 bis 108 mm. Das Verpressen ist so in fast jedem Winkel zum Verbindler möglich. Eine deutliche Arbeitserleichterung bei schwierigen räumlichen Situationen.



Maximale Flexibilität bieten die Viega Gelenkzugbacken im Zubehörkoffer. Sie ermöglichen das Verpressen in schwierigen räumlichen Situationen und sind mit allen Viega Presswerkzeugen kompatibel.

Ford Werke, Köln (1)

Bei Ford zeigten die Rohrleitungen des Kühlsystems regelmäßig neue Undichtigkeiten. Massive Störungen des Betriebsablaufs waren die Folge. Schnellstens musste eine Alternative gefunden werden, die höchste Qualitätskriterien erfüllte. Das neue Leitungssystem sollte unterschiedlichen Drücken, Temperaturen und aggressiven Medien standhalten und darüber hinaus sortenrein sein, um die Lagerlogistik zu vereinfachen. Nicht zuletzt war eine schnelle Montage Bedingung, da anderenfalls teure Ausfallzeiten drohten. Labortechnische Analysen von Viega ergaben, dass Sanpress und Sanpress Inox alle Anforderungen erfüllten. Zusätzlich wurde mit der Viega Planungssoftware die Anlage exakt dimensioniert und abschließend in nur einer Woche montiert. Ohne die sichere und schnelle Viega Presstechnik hätten die Arbeiten deutlich länger gedauert.

Viega GmbH & Co. KG
Postfach 4 30/4 40
57428 Attendorn

Technische Beratung
Tel. 0180-3 61 60 62*
Fax 0180-3 61 60 63*
service-technik@viega.de

Planungssoftware
Tel. 0180-3 61 60 70*
Fax 0180-3 61 60 71*
service-software@viega.de

info@viega.de
www.viega.de

*0,09 €/Min. aus dem deutschen Festnetz
Mobilfunk max. 0,42 €/Min.
gültig ab März 2010

